

## Brugs- og monteringsanvisning



### Varmepumpetumbler PT 7137 WP Vario

da-DK

Læs venligst brugsanvisningen inden opstilling, installation og ibrugtagning for at undgå skader på personer og produkt.

M.-Nr. 09 778 560

## Bortskaffelse af emballagen

Emballagen beskytter tørretumbleren mod transportskader. Emballagematerialerne er valgt ud fra miljø- og affaldstekniske hensyn og kan således genbruges.

Genbrug af emballagematerialerne sparer råstoffer og mindsker affaldsproblemerne. Emballagen bør derfor afleveres på nærmeste genbrugsstation/opsamlingssted.

## Bortskaffelse af et gammelt produkt

Gamle elektriske og elektroniske produkter indeholder stadig værdifulde materialer. De indeholder imidlertid også skadelige stoffer, som er nødvendige for deres funktion og sikkerhed. Hvis disse bortskaffes sammen med husholdningsaffaldet eller behandles forkert, kan det skade den menneskelige sundhed og miljøet. Bortskaf derfor ikke det gamle produkt med husholdningsaffaldet.

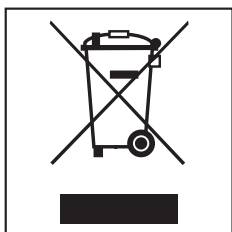

Aflever i stedet for det gamle produkt på nærmeste opsamlingssted eller den lokale genbrugsstation, så delene kan blive genanvendt.

Sørg for, at det gamle produkt opbevares utilgængeligt for børn, indtil det fjernes.

## Energispareråd

Unødigt forlænget tørretid og forøget energiforbrug kan undgås på følgende måder:

- Lad tøjet centrifugere ved højeste centrifugeringshastighed i vaskemaskinen. Hvis tøjet fx centrifugeres ved 1600 omdr./min. i stedet for 800 omdr./min., spares ca. 30% energi og tid.
- Udnyt altid hele tromlens kapacitet i det pågældende program. Herved bruges der mindst mulig energi set i forhold til den samlede tøjmenge.
- Sørg for, at rumtemperaturen ikke er for høj. Hvis der er andre varmeafgivende produkter i rummet, skal der sørges for tilstrækkelig udluftning, eller sluk evt. de pågældende produkter.
- Rens frugfiltrene efter hver tørring.

<b>Miljøbeskyttelse .....</b>	<b>2</b>
<b>Råd om sikkerhed og advarsler .....</b>	<b>5</b>
<b>Betjening af tørretumbleren.....</b>	<b>13</b>
Betjeningspanel.....	13
Information om første ibrugtagning.....	13
Displayets funktion.....	14
Betjening af enkel vaskerimodel.....	16
<b>Anvisninger og tips om tøjpleje.....</b>	<b>17</b>
1. Tøjet forberedes.....	17
2. Tørretumbleren fyldes.....	18
3. Et program vælges.....	18
<b>Kort vejledning.....</b>	<b>19</b>
<b>Programvalg.....</b>	<b>23</b>
Et program vælges/ændres.....	23
Skåne+.....	25
Program gemmes som favoritprogram.....	25
<b>Timer.....</b>	<b>26</b>
<b>Programforløb ændres.....</b>	<b>27</b>
<b>Rengøring og vedligeholdelse.....</b>	<b>28</b>
Rengøringsintervaller.....	28
Fnugfiltrenes flader.....	30
Rengøringsinterval.....	30
Rengøring uden vand.....	30
Rengøring med vand.....	31
Fnugfiltrene sættes i.....	31
Filter i soklen.....	32
Rengøringsinterval.....	32
Udtagning.....	32
Rengøring.....	33
Fnugrumsklap og varmevekslerum rengøres.....	33
Genmontering.....	34
Gitter nederst til højre/luftveje.....	35
Rengøringsinterval.....	35
Udtagning.....	35
Rengøring.....	35
Genmontering.....	36
Tørretumbler.....	36

# Indhold

---

<b>Småfejl udbedres</b> .....	37
Hvad nu, hvis . . .	37
Kontrol- og fejlmeddelelser i displayet.....	37
Utilfredsstillende tørreresultat.....	39
Andre problemer.....	40
Pæren udskiftes.....	42
<b>Service / garanti</b> .....	43
<b>Opstilling og tilslutning</b> .....	44
Front.....	44
Bagside.....	45
Opstillingsforhold.....	46
Set fra siden.....	46
Stålsokkel.....	46
Set oppefra.....	46
Vaske/tørre-søjle.....	46
Opstilling.....	47
Tørretumbleren transporteres til opstillingsstedet.....	47
Tørretumbleren justeres.....	48
Tørretumbleren sikres mod at forrykke sig.....	48
Betalingssystem.....	49
Opstillingslokalet udluftes.....	49
Afløbsslange til kondensvand.....	50
Eltilslutning.....	52
<b>Tekniske data</b> .....	53

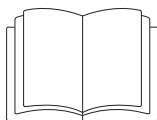

- ▶ Læs venligst brugsanvisningen grundigt.

Denne tørretumbler overholder de foreskrevne sikkerhedsbestemmelser. U hensigtsmæssig brug kan dog medføre skader på personer og ting.

Læs venligst brugsanvisningen, inden tørretumbleren tages i brug. Den indeholder vigtige oplysninger om sikkerhed, brug og vedligeholdelse af tørretumbleren. Derved beskyttes personer, og skader på tørretumbleren undgås.

Hvis andre personer sættes ind i brugen af tørretumbleren, skal de have oplysninger om / adgang til disse råd om sikkerhed og advarsler.

Gem venligst brugsanvisningen, og giv den videre til en eventuel senere ejer.

### **Retningslinjer vedrørende brugen**

- ▶ Tørretumbleren er kun beregnet til tørring af tekstiler, der er vasket i vand, og som af tekstilproducenten er angivet som egnet til tørring i tørretumbler. Anvendelse til andre formål kan være farlig. Miele hæfter ikke for skader, der er forårsaget af uhensigtsmæssig brug eller forkert betjening.
- ▶ Denne tørretumbler er ikke beregnet til udendørs brug.
- ▶ Personer, der på grund af begrænsninger i fysisk eller psykisk formåen eller på grund af manglende erfaring eller uvidenhed ikke er i stand til at betjene tørretumbleren sikkert, må ikke anvende den uden opsyn eller vejledning fra en ansvarlig person.
- ▶ Børn under 8 år må ikke komme i nærheden af tørretumbleren, medmindre der holdes konstant opsyn med dem.

## Råd om sikkerhed og advarsler

---

- ▶ Børn på 8 år eller derover må kun bruge tørretumbleren uden opsyn, hvis de er informeret om dens funktioner, så de kan betjene den korrekt, og hvis de forstår de farer, der kan opstå ved forkert betjening.
- ▶ Børn må ikke rengøre eller vedligeholde tørretumbleren uden opsyn.
- ▶ Hold altid øje med børn, der opholder sig i nærheden af tørretumbleren. Lad dem aldrig lege med tørretumbleren.

### Teknisk sikkerhed

- ▶ Kontroller tørretumbleren for udvendige, synlige skader, inden den opstilles.  
En beskadiget tørretumbler må ikke installeres og tages i brug.
- ▶ Foretag ikke ændringer på tørretumbleren, medmindre de udtrykkeligt er godkendt af Miele.
- ▶ Brug af sikkerhedsmæssige grunde aldrig forlængerledning (fare for overophedning og dermed brand).
- ▶ Tørretumblerens elsikkerhed kan kun garanteres, når der er etableret forskriftsmæssig jordforbindelse. Det er meget vigtigt, at denne grundlæggende sikkerhedsforanstaltning kontrolleres, og at installationerne i tvivlstilfælde gennemgås af en fagmand. Miele kan ikke gøres ansvarlig for skader, der er opstået på grund af manglende eller beskadiget jordforbindelse.
- ▶ Reparationer foretaget af ukyndige kan medføre uforudselig risiko for brugeren, og Miele kan ikke gøres ansvarlig for skader opstået som følge heraf. Reparationer bør kun foretages af en Miele-tekniiker, da eventuelle skader ellers ikke er omfattet af Mieles garanti.
- ▶ Defekte dele må kun udskiftes med originale Miele reservedele. Kun hvis dette overholdes, kan vi garantere, at de sikkerhedskrav, Miele stiller til sine produkter, opfyldes.

▶ Hvis tørretumbleren ikke vedligeholdes regelmæssigt af uddannede fagfolk, kan det medføre reduceret effekt, funktionsforstyrrelser og brandfare.

▶ I tilfælde af fejl eller ved rengøring og vedligeholdelse afbrydes tørretumbleren fra elnettet. Den er først fuldstændig afbrudt, når

- netforbindelsen er afbrudt
- hovedafbryderen er slukket, eller
- skruesikringen/skruesikringerne er skruet helt ud.

Se også afsnittet Opstilling og tilslutning/Etilslutning.

▶ Denne tørretumbler må ikke anvendes på ikke-stationære opstillingssteder (fx skibe).

▶ Oplysninger vedrørende varmepumpe og kølemiddel:

- Tørretumbleren arbejder med et gasformigt kølemiddel, der hverken er brændbart eller eksplosivt.
- Brummelyde under tørreprocessen er normale på grund af varmepumpeteknikken. Tørretumblerens funktion påvirkes ikke heraf.
- En stilstandstid er normalt ikke nødvendig, når tørretumbleren er blevet transporteret og opstillet rigtigt (se afsnittet Opstilling og tilslutning).  
Ellers skal stilstandstiden overholdes, da varmepumpen ellers kan tage skade!

▶ Se venligst vejledningerne i afsnittene Opstilling og tilslutning og Tekniske data.

▶ Tilslutningsstikket skal altid være let tilgængeligt, så strømmen til tørretumbleren nemt kan afbrydes.

▶ Ved fast tilslutning skal der i den faste installation være en afbryder, der altid er tilgængelig, så strømmen til tørretumbleren nemt kan afbrydes.

## Råd om sikkerhed og advarsler

---

- ▶ For at sikre tilstrækkelig lufttilførsel må luftspalten mellem tørretumblerens underside og gulvet ikke reduceres af sokkellister, højluvede tæpper el.lign.
- ▶ Inden for det område, tørretumblerens dør kan svinges op, må der ikke være en dør, der kan låses, en skydedør eller en dør med modsat hængsling.

### Den daglige brug

- ▶ Den maksimale fyldning er 6,5 kg (tørt tøj). Lavere kapaciteter i enkelte programmer fremgår af afsnittet Programoversigt.
- ▶ Man bør ikke støtte eller læne sig op ad døren. Tørretumbleren kan tippe.
- ▶ Luk døren efter brug. Derved forhindres, at
  - børn kravler ind i tørretumbleren eller gemmer ting i den.
  - husdyr kravler ind i tørretumbleren.
- ▶ Brug ikke højtryksspuler eller vandslange til rengøring af tørretumbleren.
- ▶ Det lokale, hvor tørretumbleren er opstillet, bør altid holdes fri for støv og fnug. Smudspartikler i den indsugede luft kan medføre tilstopninger. Der kan opstå en defekt og dermed brandfare!



► Tørretumbleren må aldrig

- anvendes uden fnugfiltre og filter i soklen.
- anvendes uden gitter fornedet til højre.
- anvendes med beskadigede fnugfiltre eller beskadiget filter i soklen. Beskadigede filtre skal straks udskiftes!

Tørretumbleren kan blive tilstoppet af fnug, hvilket kan medføre beskadigelse!

► For at der ikke skal opstå funktionsforstyrrelser under tørringen:

- Rens fnugfiltrenes flader efter hver tørring.
- Fnugfiltrene og filteret i soklen skal tørres, hvis de er rengjort med vand. Våde filtre kan medføre funktionsforstyrrelser!
- Luftvejene (fnugfiltre, filter i soklen, gitter nederst til højre) skal altid renses, når der vises en opfordring til det i displayet.

► Tørretumbleren må ikke opstilles i et lokale, hvor der er risiko for frost. Selv temperaturer lige omkring frysepunktet påvirker tørretumblernes funktion. Frosset kondensvand i pumpen og i afløbsslangen kan medføre beskadigelser.

Rumtemperaturen bør være mellem 2 °C og 35 °C.

► Ved ekstern afledning af kondensvand skal afløbsslangen sikres mod at glide ned, fx hvis den hænges over en håndvask. Ellers kan slangen glide ned, og det udstrømmende kondensvand kan forårsage skader.

## Råd om sikkerhed og advarsler

---

- ▶ Kondensvand er ikke drikkevand. Det er sundhedsskadeligt for både mennesker og dyr.
- ▶ På grund af brandfare må tekstiler ikke tørres, hvis de
  - ikke er vaskede.
  - ikke er tilstrækkeligt rene og indeholder olie- eller fedtholdige rester (fx køkken- eller kosmetikklude med rester af spiseolie, olie, fedt eller creme). Hvis tekstilerne ikke er tilstrækkeligt rengjorte, er der risiko for brand ved selvantændelse, selv efter afslutning af tørreprocessen og når tøjet er taget ud af tørretumbleren.
  - indeholder brandfarlige rengøringsmidler eller rester af acetone, alkohol, benzin, petroleum, kerosen, pletfjerner, terpentiner, voks, voksfjerner eller kemikalier (fx på mopper, gulvklude og aftøringsklude).
  - har pletter af hårspray, neglelakfjerner eller lignende rester.

Vask derfor tekstiler med sådanne kraftige tilsmudsninger særlig grundigt: Anvend ekstra vaskemiddel, og vælg en høj temperatur. I tvivlstilfælde bør tekstilerne vaskes flere gange.

- ▶ Fjern alle genstande fra lommerne (fx lightere og tændstikker).
- ▶ **Advarsel:** Vent med at slukke tørretumbleren, til tørreprogrammet er afsluttet. Hvis den slukkes før, skal tøjet straks tages ud og breddes ud, så varmen kan afgives.
- ▶ Risiko for brand!  
Denne tørretumbler må ikke tilsluttes en automatisk afbryder (fx et automatikur eller et elanlæg med spidsbelastningsafbryder). Hvis tørreprogrammet afbrydes, inden afkølingsfasen er afsluttet, kan der være risiko for, at tøjet selvantændes.

- ▶ På grund af brandfare må tekstiler eller andre produkter ikke tørres,
  - hvis der er anvendt industrielle kemikalier, fx ved kemisk rensning.
  - hvis de overvejende indeholder skumgummi, gummi- eller gummilignende dele. Det kan fx dreje sig om produkter af latexskumgummi, badehætter, vandtætte tekstiler, gummierede produkter og tøjstykker eller hovedpuder med skumgummitotter.
  - hvis de indeholder dunfyld og er beskadiget (fx puder eller jakker). Hvis fyldet falder ud i tørretumbleren, kan der opstå brand.
- ▶ I mange programmer efterfølges opvarmningsfasen af en afkølingsfase for at sikre, at tøjet ikke ødelægges af høj temperatur (fx for at undgå selvantændelse af tøjet). Først herefter er programmet slut.

Tag altid alt tøjet ud lige efter programslut.
- ▶ Skylemiddel og lignende produkter skal anvendes i overensstemmelse med anvisningerne fra producenten af midlerne.
- ▶ Der må ikke opbevares eller anvendes benzin, petroleum eller andre let-antændelige stoffer i nærheden af tørretumbleren. Brand- og eksplosionsfare!
- ▶ Tilfør tørretumbleren frisk luft uden dampe af klor, fluor eller andre opløsningsmidler. Risiko for brand!
- ▶ Dele af rustfrit stål:

Overflader af rustfrit stål må ikke komme i kontakt med flydende rengørings- og desinfektionsmidler, der indeholder klor eller natriumhypoklorit. Kontakt med disse midler kan medføre korrosion. Aggressive klorblegeluddampe kan også medføre korrosion. Opbevar derfor ikke åbne beholdere med disse midler i nærheden af produktet.

## Råd om sikkerhed og advarsler

---

### Tilbehør

- ▶ Der må kun monteres tilbehør, der udtrykkeligt er godkendt af Miele. Hvis andre dele monteres, bortfalder kravene om garanti og/eller produktansvar.
- ▶ Miele tørretumblere og Miele vaskemaskiner kan opstilles som vaskeske-/tørresøjle. Til dette formål kan der som ekstraudstyr købes et sammenbygningsbeslag. Sammenbygningsbeslaget skal passe til de pågældende modeller.
- ▶ Sørg for, at Miele-soklen, der kan købes som ekstraudstyr, passer til den pågældende tørretumbler.

 Miele kan ikke gøres ansvarlig for skader, der er opstået, fordi ovenstående råd om sikkerhed og advarsler ikke er blevet fulgt.

## Betjeningspanel

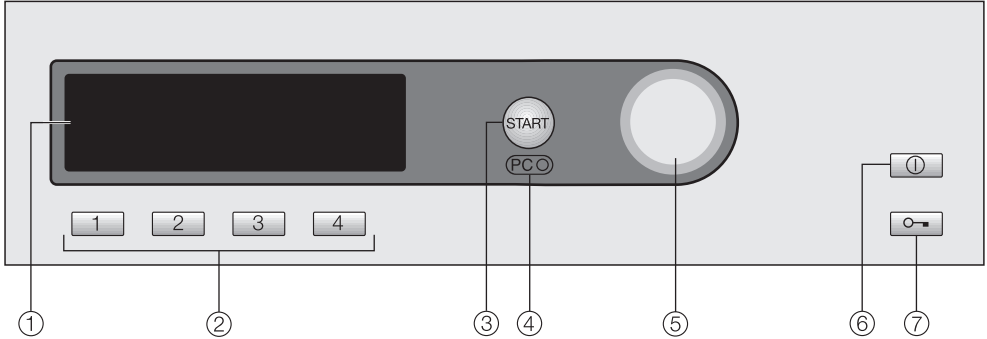

### ① Display

Når tørretumbleren tændes, lyser displayet som bekræftelse. Så snart tørretumbleren er klar til brug, vises grundmenuen.

### ② Taster til direkte valg

Til direkte valg af et program. På disse taster kan man lægge sine personlige favoritprogrammer.

### ③ Start

Blinker ved valg og lyser konstant efter programstart.

### ④ Optisk interface PC

Anvendes af Miele Teknisk Service som kontrol- og overførselspunkt.

### ⑤ Funktionsvælger

Til valg (drej) og bekræftelse (tryk) af menupunkter.

### ⑥ Tænd/Sluk ①

Til tænd/sluk af tørretumbleren. Af energimæssige hensyn slukker tørretumbleren automatisk 15 minutter efter programslut/antikrøl eller 15 minutter efter at være blevet tændt, hvis der ikke foretages yderligere betjening.

### ⑦ Dør

Med denne tast kan døren åbnes uafhængigt af strømtilførsel.

## Information om første ibrugtagning

Tørretumbleren skal opstilles og tilsluttes rigtigt, inden den tages i brug første gang. Se venligst afsnittet Opstilling og tilslutning.

Udfør den første ibrugtagning som beskrevet i hæftet Første ibrugtagning, Programoversigt, Indstillinger.

# Betjening af tørretumbleren

---

## Displayets funktion

### Startmenu

1 Koge-/kulørtvask	Programvalg ...
2 Strygelet	Indstillinger ▸ ...
3 Uld	
4 Udglatning	10:00

Startmenuen vises i displayet (med fire favoritprogrammer, der kan ændres), og *Programvalg* er markeret.

### Funktionsvælger

Når funktionsvælgeren **drejes**, flytter markeringen i displayet sig.

Ved **tryk** på funktionsvælgeren bekræftes valg af det markerede menupunkt.

### Taster til direkte valg

De fire programmer (favoritter), der vises til venstre i displayet, kan vælges ved tryk på tasterne til direkte valg.

Favoritterne kan oprettes efter individuelle behov (yderligere oplysninger findes i afsnittet Programvalg - Program gemmes som favoritprogram).

I de andre menuer har tasterne til direkte valg andre funktioner. I disse tilfælde vises der en pil ▼ i displayet over den pågældende tast med angivelse af tastens funktion.

### Programvalg

Et program kan vælges på to måder:

- Mulighed 1: Vælg menuen *Programvalg* i displayet, og bekræft dette valg ved tryk på funktionsvælgeren.
- Mulighed 2: Tryk på en af tasterne til direkte valg , ,  eller , hvorved grundmenuen for et af de fire nævnte vaskeprogrammer åbnes direkte.

## Menuen Programvalg

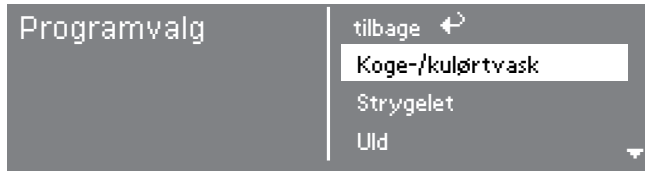

Alle tilgængelige programmer kan vælges med funktionsvælgeren. Markeringen bevæger sig opad eller nedad, afhængig af hvilken vej funktionsvælgeren drejes.

Pilene ▼ eller ▲ til højre i displayet viser, at der er flere valgmuligheder.

Hvis der trykkes på funktionsvælgeren, åbnes det valgte programs grundmenu.

## Et tørreprograms grundmenu



Ved at dreje funktionsvælgeren kan der vælges "Tørretrin" eller "Program".

Den valgte komponent er markeret. Ved tryk på funktionsvælgeren bekræftes valget af komponenten, og den pågældende undermenu åbnes.

Undermenuerne *Skåne+* og *Timer* kan åbnes ved tryk på tasten til direkte valg under den pågældende funktion.

For at vende tilbage til startmenuen skal man trykke på tasten til direkte valg  under *tilbage*.

Alternativt kan alle komponenter markeres og bekræftes med funktionsvælgeren.

## Menuen Indstillinger

I menuen *Indstillinger* kan tørretumblerens elektronik tilpasses de skiftende behov. Yderligere oplysninger findes i hæftet Første ibrugtagning, Programoversigt, Indstillinger.

# Betjening af tørretumbleren

## Betjening af enkel vaskerimodel

Afhængig af programmeringstilstand (indstilling *Styring*) kan startmenuen se forskellig ud.

Betjeningen sker via tasterne til direkte valg [1], [2], [3], [4] eller funktionsvælgeren.

### m. kortvalgstaster, enkel

1	Køge-/kulørtvask	Skabstørt+
2	Strygelet	Skabstørt
3	Uld	
4	Kold luft	

Der kan vælges i alt 4 programmer, som kan fastlægges i menuen *Indstillinger/Brugerniveau*.

### Kortvalgstaster + logo









Der kan vælges 12 programmer, som kan fastlægges i menuen *Indstillinger/Brugerniveau*.



## 1. Tøjet forberedes

### Behandlingssymboler

Tørring	
	Normal/højere temperatur Denne tørretumbler tørrer temperaturskånsomt i alle programmer. Opdeling af tekstilerne er ikke nødvendig.
	Tåler ikke tørring i tørretumbler
Strygning og rulning	
	Meget høj temperatur
	Høj temperatur
	Lav temperatur
	Tåler ikke stryging/rulning

### Inden tørring

- Vask tekstiler med kraftige tilsmudsninger særligt grundigt: Anvend tilstrækkeligt vaskemiddel, og vælg en høj temperatur. I tvivlstilfælde bør tekstilerne vaskes flere gange.
- Tør ikke drivvådt tøj i tørretumbleren. Lad tøjet centrifugere ved højeste centrifugeringshastighed i vaskemaskinen. Jo højere centrifugeringshastigheden er, jo mere energi og tid kan der spares ved tørringen.
- Vask nye, kulørte tekstiler separat før første tørring, og tør dem ikke sammen med lyst tøj, da de kan smitte af (også på plastdele i tørretumbleren). De kan endvidere fnugge på det øvrige tøj.

- Stivede tekstiler kan ligeledes tørres i tørretumbler. For at opnå den optimale appretureffekt skal der imidlertid doseres dobbelt mængde stivelse.
- Kontroller, at alle sømme og syninger er i orden, så evt. fyld ikke kan falde ud. Brandfare!
- Luk bæltter, og bind forklædebånd og lign.
- Luk . . .  
. . . dyne- og pudebetræk, så der ikke kan komme små stykker tøj ind i dem.  
. . . hæfter etc.
- Sy bh-bøjler, der har løsnet sig, fast, eller fjern dem.
- Åbn jakker og lange lynlåse, så tøjet gennemtørres ensartet.
- For at opnå ensartet tørring bør tøjet . . . centrifugeres,  
. . . løsnes og  
. . . sorteres efter tekstiltype, størrelse og ønsket tørringsgrad.

# Anvisninger og tips om tøjpleje

---

## 2. Tørretumbleren fyldes

 Fjern alle fremmedlegemer fra tøjet (fx vaskebolde og lightere)! De kan smelte eller eksplodere og dermed beskadige tørretumbleren og tøjet.

 Se venligst afsnittet Råd om sikkerhed og advarsler. Ellers kan der være risiko for brand pga. forkert anvendelse og betjening!

- Undlad at overfylde tørretumbleren. Overfyldning giver kraftigt slid på tøjet, forringer tørreresultatet og bevirker som regel, at tøjet lettere krøller.
  - Udnyt altid den maksimale fyldningsmængde for det aktuelle program (se hæftet Første ibrugtagning, Programoversigt, Indstillinger). Herved bruges der mindst mulig energi set i forhold til den samlede tøjmenge.
  - Strygefrit tøj krøller mere, jo større mængde tøj der tørres. Dette gælder især meget sarte tekstiler (fx skjorter og bluser). Reducer eventuelt tøjmenngen.
- Vælg *Skåne+* til sarte tekstiler (tørring med reduceret mekanisk belastning).
  - De inderste materialer i dunfyldte tekstiler kan, alt efter kvalitet, have tendens til at krybe. Dunfyldte materialer bør derfor kun tørres på programmet *Udglatning*.
  - Lærredstøj må kun tørres i tørretumbler, hvis det fremgår af behandlings-symbolet i tøjet. Lærred kan blive "hårdt". Disse tekstiler bør kun tørres på programmet *Udglatning*.
  - Uld og uldblandinger har tendens til at filtre og krybe. Disse bør derfor udelukkende tørres på programmet *Uld*.
  - T-shirts, undertøj etc. kryber ofte, første gang de vaskes. For at undgå at de kryder yderligere, bør de derfor ikke tørres ved for høje temperaturer. Køb evt. T-shirts etc. et eller to numre for store.

## 3. Et program vælges

- I mange programmer kan der vælges forskellige tørretrin efter individuelle behov:
    - ... Fx *Skabstørt+*, hvis tøjet skal lægges sammen og på plads efter tørringen.
    - ... Fx *Rulletørt* eller *Strygetørt*, hvis tøjet fx skal rulles eller stryges efter tørringen.
- Se hæftet Første ibrugtagning, Programoversigt, Indstillinger.

### 1 Tøjet forberedes

⚠ Læs afsnittet Anvisninger og tips om tøjpleje!

### 2 Tørretumbleren fyldes

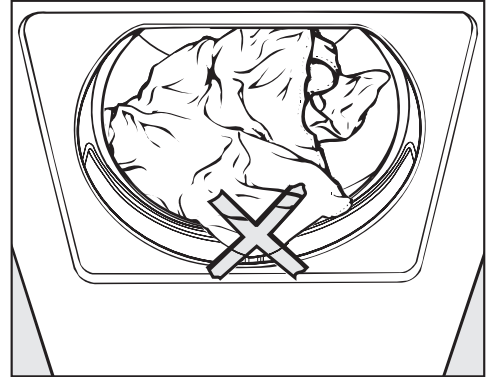
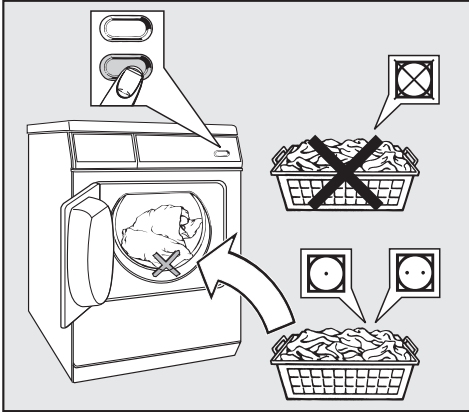

⚠ Undgå beskadigelse af tøjet! Sørg for, at der ikke kommer tøj i klemme, når døren lukkes.

- Smæk døren forsigtigt i, eller luk den med et fast tryk.

- Åbn døren.
- Læg tøjet ind i tørretumbleren.

## Kort vejledning

### ③ Et program vælges

- Tryk på ① for at tænde tørretumbleren.

Bemærk

- Hvis der ikke foretages yderligere betjening inden for 15 minutter, slukker tørretumbleren automatisk.
- Ved brug af betalingssystem slukker den ikke automatisk.

#### Programoversigt

- Denne findes i hæftet Første ibrugtagning, Programoversigt, Indstillinger.

Programvalg kan foretages på to måder:

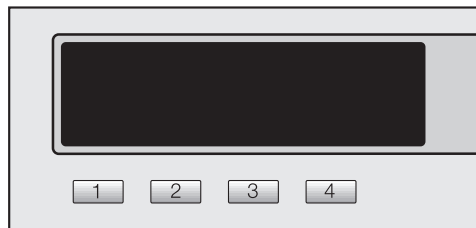

- 1 Et favoritprogram vælges via tasterne til direkte valg.

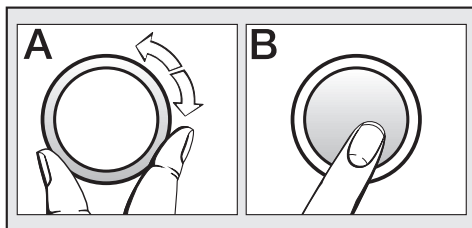

- 2 Vælg et program via menuen *Programvalg* (drej **A** og tryk **B**).

Vælg eventuelt Skåne+ eller Timer

- *Skåne+* (reduceret mekanisk belastning) og/eller *Timer* (udskudt starttidspunkt) vælges via de pågældende undermenuer.

### Betalingsystem

- Hvis der er tilknyttet et betalingssystem, kommer der en opfordring til betaling i displayet.

Hvis døren åbnes eller programmet afbrydes efter programstart, kan betalingen gå tabt (afhængig af indstilling)!

## 4 Et program startes

Så snart et program kan startes, blinker *Start*.

■ Tryk på *Start*.

Tasten *Start* lyser.

- I displayet vises *Programstart* og derefter *Tørring* samt programtiden.
- I restfugtighedsprogrammerne viser displayet senere, hvilket tørretrin programmet er nået til (*Rulletørt ... Strygetørt ... osv.*).

## Programforløb ændres

Efter start af et program kan man ved tryk på en af tasterne til direkte valg foretage følgende:

- Tasten  *Timer*: Få vist tidspunktet for forventet programslut og det aktuelle klokkeslæt.
- Tasten  *Gem*: Gemme det aktuelle program som favoritprogram.
- Tasten  *Afbryd*: Afbryde det aktuelle program. Ved betalingssystem dog kun, så længe programmet kan afbrydes uden tab af betaling.

Hvis noget skal ændres, kan oplysninger om følgende desuden findes i afsnittet *Programforløb ændres*:

- Betalingssystem
- Igangværende program ændres.
- Igangværende program stoppes
- Tøj efterfyldes eller tages ud
- Strømafbrydelse
- Resttid

## Programtid / Resttidsprognose

Når et program vælges, viser displayet den forventede varighed, dvs. en resttidsprognose.

Følgende faktorer kan dog gøre, at programtiden ændres: Restfugtighed efter centrifugering, tøjtype, fyldning, rumtemperatur og udsving i spændingsstyrken.

Derfor tilpasser elektronikken sig løbende til den individuelle portion vasketøj, så resttidsprognosen bliver mere nøjagtig. Resttidsprognosen kontrolleres under hele tørreforløbet, hvorved der undertiden kan opstå tidsspring.

## Før programslut

I mange programmer følger der en afkølingsfase efter opvarmningsfasen. Displayet viser da *Afkøling*. Først efter denne fase er programmet afsluttet.

Vent med at slukke tørretumbleren, til tørreprogrammet er afsluttet. Hvis den slukkes før, skal tøjet straks tages ud og breddes ud, så varmen kan afgives.

## Kort vejledning

### 5 Programslut - Tøjet tages ud

Når displayet viser *Antikrøl* (hvis det er valgt) og *Slut*, er programmet slut.

Bemærk:

- Under Antikrøl drejer tromlen intervalmæssigt rundt, hvis tøjet ikke tages ud straks efter programslut. Herved undgås krølfolder i tøjet.
- Tørretumbleren slukker automatisk 15 minutter efter programslut/afslutning af antikrølfasen.

Det anbefales dog at tage alt tøjet ud lige efter programslut.

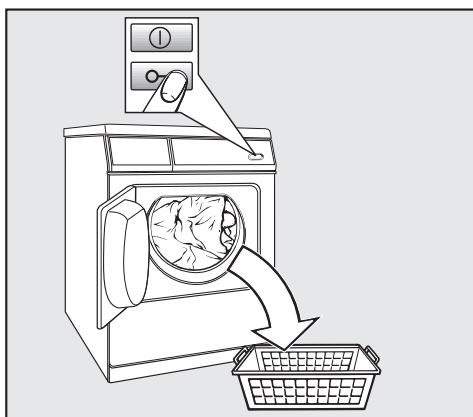

- Åbn døren.
- Tøm altid tromlen helt.

Sørg for, at tromlen tømmes helt! Eventuelle glemte tekstiler kan blive beskadiget af for megen varme, hvis de tørres med næste gang.

Når døren er åbnet, slukker tromlelyset efter nogle minutter (energibesparelse).

- Tryk kortvarigt på ① for at slukke tørretumbleren.

Displayet bliver mørkt.

- Luk døren.

### Plejeråd

- Se afsnittet Rengøring og vedligeholdelse.

## Et program vælges/ændres

### Startmenu



- Tryk på tasten .

### Grundmenu

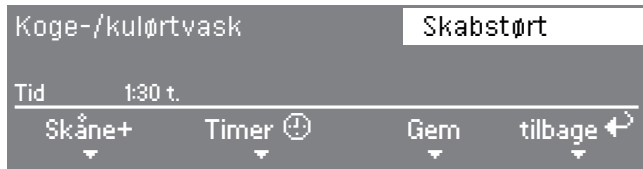

- Vælg det menupunkt, der skal ændres, ved at dreje funktionsvælgeren: Program (*Koge-/kulørtvask*) eller tørretrinet (*Skabstørt*). Bekræft valget ved tryk på funktionsvælgeren.

**Afhængig af valget vises en af følgende muligheder i displayet:**

### – Et program vælges



- Vælg det ønskede program med funktionsvælgeren, og bekræft valget. Grundmenuen vises igen.

Bemærk: Hvis der ikke foretages noget valg i undermenuerne inden for ca. 20 sek., skifter menubilledet automatisk tilbage til grundmenuen.

# Programvalg

---

## - Tørretrinsprogrammer



- Vælg det ønskede tørretrin med funktionsvælgeren, og bekræft valget.

Displayet viser, hvilket tørretrinsområde der kan vælges til de enkelte programmer.

## - Programmer med tidsvalg

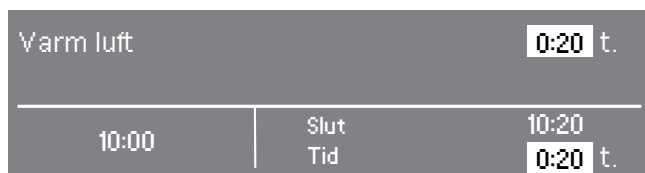

- Tiden kan øges eller reduceres med funktionsvælgeren.

Tidspunktet for programslut ændres tilsvarende i displayet.

## - Øvrige programmer

I de øvrige programmer er tørretrin og programtid fast indstillede og kan ikke ændres.



## Skåne+

Vælg *Skåne+* til alle sarte tekstiler og tekstiler, der har tendens til at krølle.

- Reduceret mekanisk belastning ved tørring.
- Tryk på tasten til direkte valg  1 *Skåne+*.

## Program gemmes som favoritprogram

Der er mulighed for at lægge de fire mest anvendte programmer på tasterne til direkte valg. Valgmuligheden *Gem* skal være tilkoblet via menuen *Indstillinger/Brugerniveau*.

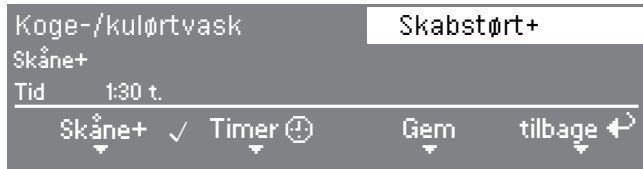

- Tryk på tasten  3 *Gem*.

## Tast til direkte valg vælges

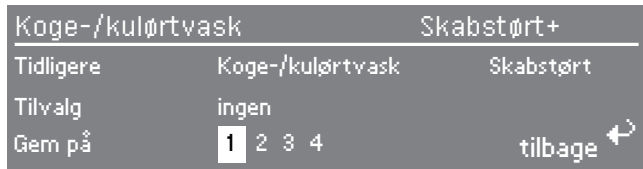

- Vælg med funktionsvælgeren det ønskede nummer til favoritprogrammet, og bekræft valget. Favoritten er nu gemt med de ønskede indstillinger og bliver vist i startmenuen.

Andre favoritprogrammer indkodes på samme måde og lægges på de øvrige taster til direkte valg.

# Timer

Med timeren kan klokkeslættet for programslut eller programstart eller tiden indtil programstart vælges - afhængig af indstillingen *Forvalg*. Standardindstilling: Forvalg deaktiveret.

## Undermenuen Timer åbnes

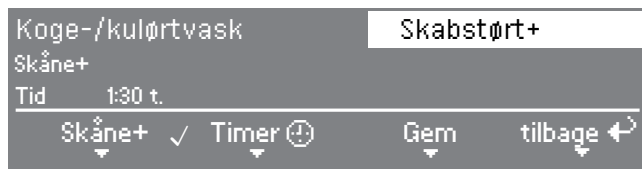

- Åbn undermenuen *Timer* ved tryk på tasten 2.

## Forvalgstid indstilles



- Vælg den ønskede tid med funktionsvælgeren (i trin a 30 min.), og bekræft valget.

Start- og sluttidspunktet forskydes med 30 min. for hvert tryk. Automatisk programstart kan maks. udskydes i 24 timer.

## Timer startes

- Tryk på *Start*.

Timeren tæller ned til programstart i trin a 1 minut. Hvis der er over 1 time til programmet skal starte, drejer tromlen rundt i kort tid hver time (for at reducere krøllingen).

## Timer afbrydes

- Tryk på tasten 4 (*Afbryd*).
- Programmet kan startes.

## Betalingsystem

Hvis døren åbnes eller programmet afbrydes efter programstart, kan betalingen gå tabt (afhængig af indstilling\*)!

\* Der kan under første ibrugtagning eller senere af Miele Teknisk Service indkodes et tidsrum, inden for hvilket der kan foretages programændring.

## Et igangværende program ændres

Programændring er ikke længere mulig (sikring mod ændring ved en fejltagelse). For at kunne vælge et andet program skal det igangværende program stoppes.

## Igangværende program stoppes

 Et program bør kun afbrydes/stoppes, hvis det er nødvendigt. Sæt straks tørretumbleren i gang igen! Ellers: Tag tøjet ud, og bred det ud, så det kan køle af!

- Tryk på tasten  *Afbryd*.

I nogle programmer afkøles tøjet, hvis en vis temperatur er nået. Hvis der igen trykkes på tasten  *Afbryd*, viser displayet *Slut*.

- Åbn døren.
- Luk døren.
- Vælg straks et program, og start det.

Ellers:

- Tag alle tøjstykker ud, og bred dem ud, så varmen kan afgives.

## Tøj efterfyldes eller tages ud

- Tryk på tasten  *Afbryd*.

I nogle programmer afkøles temperaturen, hvis en vis temperatur er nået.

- Vent med at åbne døren, til tøjet er helt afkølet.
- Der kan nu lægges mere tøj i, eller noget af tøjet kan tages ud.
- Luk døren.
- Vælg et program.
- Tryk på *Start*.

## Strømafbrydelse

Tørretumbleren er blevet slukket, eller der har været strømsvigt, mens tørreprocessen var i gang.

- Når tørretumbleren tændes igen/strømmen vender tilbage, bekræftes ved tryk på *OK*, hvorefter programmet skal startes igen.

## Resttid

Ændringer i programforløbet kan medføre tidsspring i displayet.

# Rengøring og vedligeholdelse

## Rengøringsintervaller

Denne tørretumbler har et flertrins-filtersystem, der består af fnugfiltrenes flader (1.) og et filter i soklen (2.). Dette system, inkl. gitter nederst til højre/luftvej (3.), skal vedligeholdes.

- **Tørretumbleren må aldrig anvendes uden fnugfiltre og filter i soklen. Ligeledes skal gitteret nederst til højre altid være sat i.**
- **Sørg for, at hverken fnugfiltrene eller filteret i soklen er beskadiget. Beskadigede filtre skal straks udskiftes!**

 Hvis disse råd ikke overholdes: Tørretumbleren kan blive tilstoppet af fnug, hvorved der kan opstå en defekt!

## 1. Hvornår skal fnugfiltrenes flader renses?

Efter hvert programforløb!

Fnugfiltrene sidder i holderen på døren og i døråbningen. Disse opfanger de fnug, der løsner sig fra tøjet under tørringen.

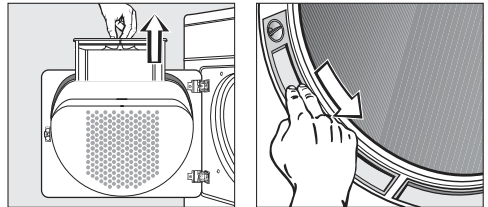

- Se afsnittet Fnugfiltrenes flader.

## 2. Hvornår skal filteret i soklen renses?

Ved normal brug af tørretumbleren  
Foretag rengøring, når opfordringen Rens filteret i soklen lyser.

Ved brug af tørretumbleren flere gange dagligt

Rens filteret 1 gang om dagen og derudover, når der vises en opfordring til det i displayet!

Filteret i soklen sidder bag klappen nederst til venstre. Dette filter opfanger finere fnug, hår og rester af vaskemiddel, som kan trænge gennem fnugfiltrenes flader.

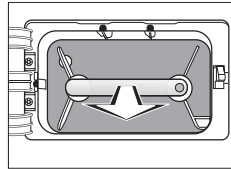
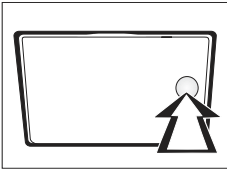

- Se afsnittet Filter i soklen.
- Slet opfordringen Rens filteret i soklen: Bekræft ved tryk på OK.

## 3. Hvornår skal gitteret nederst til højre/luftvejen renses?

Foretag rengøring, når opfordringen  
Åbn gitteret for- neden i højre side Rens luftveje lyser.

I gitteret nederst til højre er der åbninger til luftkøling. Køleribberne bag gitteret kan blive tilstoppet af smudspartikler, der suges ind fra opstillingsrummet.

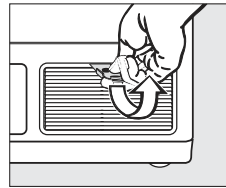

- Hold altid opstillingsrummet fri for støv og fnug. Herved er rensning af gitteret nederst til højre/luftvejene næsten unødvendig.
- Se afsnittet Gitter nederst til højre/luftveje.
- Kontroller og rengør desuden filteret i soklen og fnugfiltrenes flader.
- Slet opfordringerne Åbn gitteret for- neden i højre side Rens luftveje: Bekræft med OK.

# Rengøring og vedligeholdelse

## Fnugfiltrenes flader

### Rengøringsinterval

⚠ Fnugfiltrenes flader skal renses efter hver tørring!

### Rengøring uden vand

**Tip:** Fnuggene kan fjernes med en støvsuger.

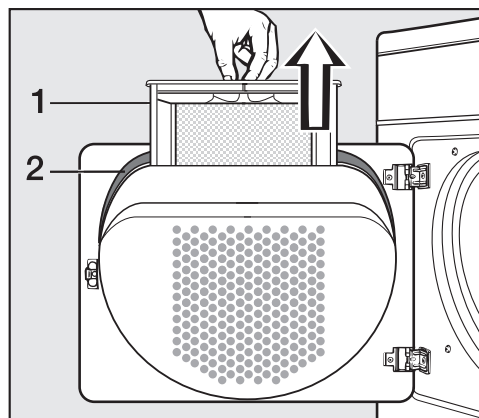

- 1 Fnugfilter
- 2 Tætningsliste

- Tag fnugfilteret (1) ud af holderen på døren.
- Fjern de fnug, der har samlet sig i hulrummet i døren, med en flaskerenser eller med støvsugeren.
- Rengør tætningslisten (2) rundt om holderen på døren med en fugtig klud.

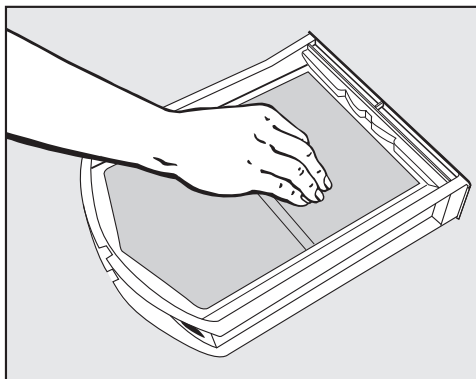

- Tør eller sug fnuggene af fnugfilteret.

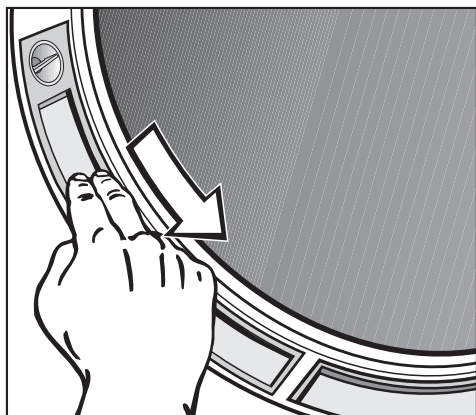

- Fjern fnuggene i de to fnugfiltre i døråbningen med fingrene eller med en støvsuger.
- Anbring det rengjorte fnugfilter i holderen på døren.
- Luk døren.

## Rengøring med vand

Fnugfiltrene skal desuden rengøres med vand, hvis de er helt tilstoppede.

- Tag fnugfilteret ud af holderen på døren.

De to fnugfiltre i døråbningen kan også tages ud:

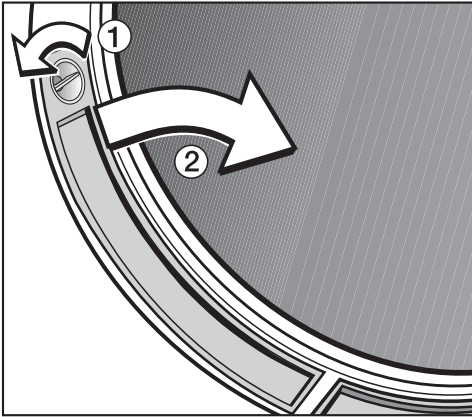

- Drej grebet ① på venstre og højre fnugfilter (skal gå i hak).
- Træk fnugfiltrene ud mod midten ② (ved at tage fat i grebet).
- Rengør alle filtre under rindende, varmt vand.
- Tør fnugfiltrene forsigtigt, men grundigt af.
- Rengør også ventilationsområdet under fnugfiltrene, fx med en støvsuger.

## Fnugfiltrene sættes i

⚠ Fnugfiltrene skal være tørre, når de sættes i. Våde filtre kan medføre funktionsforstyrrelser!

- Sæt det store fnugfilter på plads i holderen på døren.
- Sæt fnugfiltrene i døråbningen i for-neden, og tryk dem fast foroven.
- Lås begge greb (skal gå i hak).

# Rengøring og vedligeholdelse

## Filter i soklen

### Rengøringsinterval

Ved normal brug af tørretumbleren  
Filteret i soklen skal kun rengøres,  
når displayet viser Rens filteret i sok-  
len!

- Slet opfordringen Rens filteret i soklen:  
Bekræft ved tryk på OK.

Ved brug af tørretumbleren flere gan-  
ge dagligt

Rengør filteret i soklen 1 gang om  
dagen og derudover, når der vises  
en opfordring i displayet!

### Udtagning

På venstre side af tørretumblerens  
front:

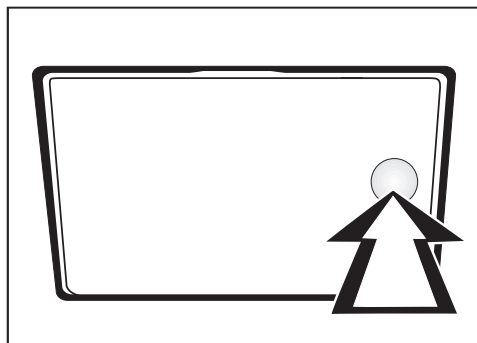

- Klappen til filteret i soklen åbnes ved  
at trykke på den i højre side.

Klappen springer op.

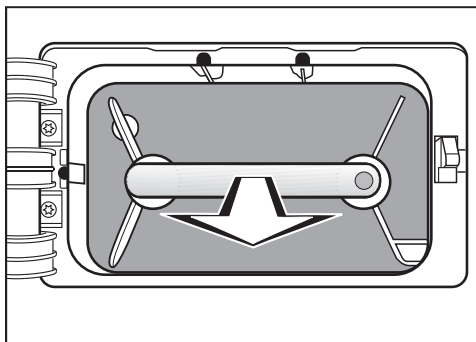

- Tag fat i grebet, og træk filteret ud.

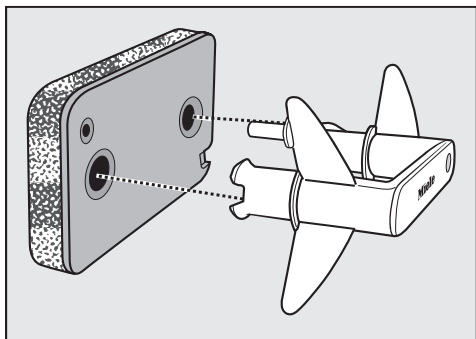

- Træk grebet ud af filteret.



# Rengøring og vedligeholdelse

## Rengøring

**Tip:** Fnug kan fjernes med en støvsuger. Dette gør den efterfølgende rengøring med vand nemmere.

- Vask filteret grundigt under rindende vand.
- Pres vandet kraftigt ud af filteret.

⚠ Filteret må ikke være drivvådt, når det sættes i igen. Der kan opstå funktionsfejl!

- Fjern eventuelle fnug fra grebet med en fugtig klud.

## Fnugrumsklap og varmevekslerrum rengøres

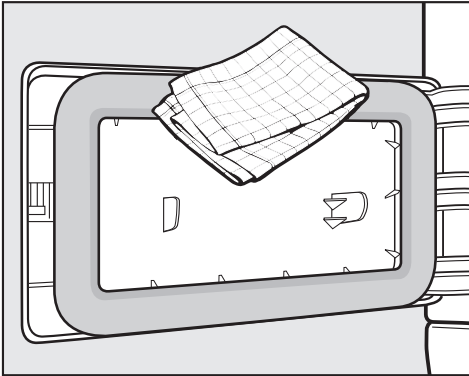

- Fjern eventuelle fnug med en fugtig klud. Sørg for, at tætningsgummet ikke beskadiges!
- Kontroller, om køleribberne og varmevekslerrummet (foran køleribberne) er snavsede af fnug (efterfølgende).

⚠ Risiko for at komme til skade! Berør aldrig køleribberne i det bageste område med hænderne. Man kan skære sig.

⚠ Undgå beskadigelse! Støvsug forsigtigt med mundstykket uden at trykke. Ellers kan køleribberne eller stiverne foran dem blive beskadiget!

I tilfælde af synlig tilsmudsning:

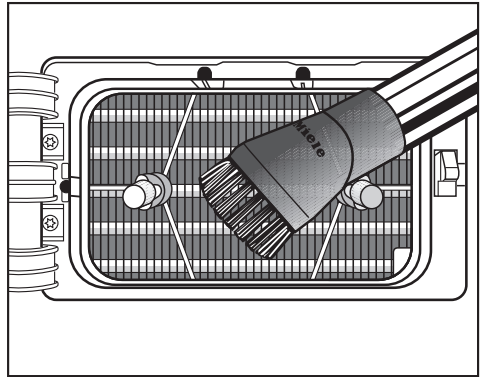

- Fjern forsigtigt synlige tilsmudsninger med støvsugeren. Brug en afstøvningsbørste eller et smalt fugemundstykke.

# Rengøring og vedligeholdelse

## Genmontering

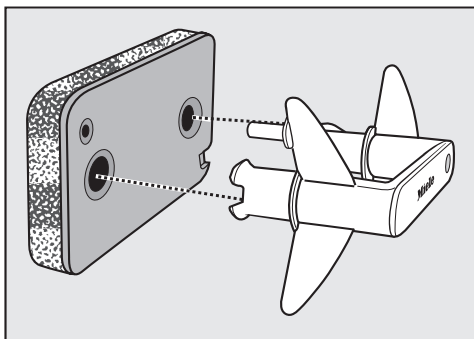

- Sæt finfilteret på grebet. Sørg for, at det vender rigtigt.

Sæt finfilteret præcist på plads foran varmeveksleren:

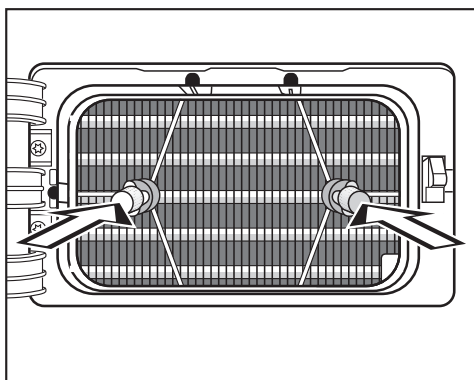

- Sæt grebet på de to styrestifter med finfilteret forrest. Sørg for, at det vender rigtigt.

Sørg for, at den gule prik på grebet sidder til højre.

- Skub finfilteret helt ind.

Hvis filteret ikke sættes i, eller hvis det sættes forkert i, kan tørretumbleren ikke startes, og der kommer en meddelelse i displayet.

- Luk fnugrumsklappen.

⚠ Kun med rigtigt isat filter og lukket fnugrumsklap er det sikret, at kondenssystemet er tæt, og at tørretumbleren kan fungere upåklageligt.

## Gitter nederst til højre/luftveje

### Rengøringsinterval

Skal kun renses, når opfordringen Åbn gitteret for- neden i højre side Rens luftveje vises i displayet!

- Kontroller og rengør desuden filteret i soklen og fnugfiltrenes flader.
- Slet opfordringen Åbn gitteret for- neden i højre side Rens luftveje: **Bekræft** ved tryk på **OK**.

### Udtagning

Åbn gitteret nederst til højre med den medfølgende gule åbner.

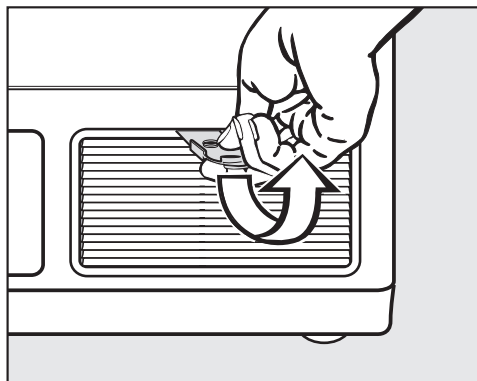

- Sæt åbneren i midt i spalten foroven, og løft let (pil), indtil gitteret åbner sig foroven.
- Tag gitteret af skråt opad.

### Rengøring

- Kontroller, om køleribberne er tilstoppede.

⚠ Risiko for at komme til skade!  
Man kan skære sig.  
Berør ikke køleribberne med hænderne.

⚠ I tilfælde af synlig tilstoppelse:  
Vi anbefaler, at rengøringen foretages med støvsuger og afstøvningsbørste. Før afstøvningsbørsten let hen over køleribberne uden at trykke. Sørg for, at køleribberne ikke bøjes eller beskadiges!

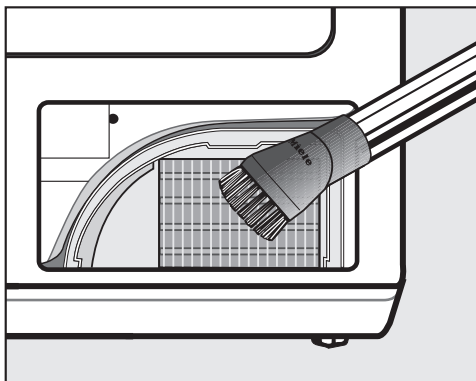

- Fjern snavs forsigtigt med afstøvningsbørsten uden at trykke.

# Rengøring og vedligeholdelse

## Genmontering

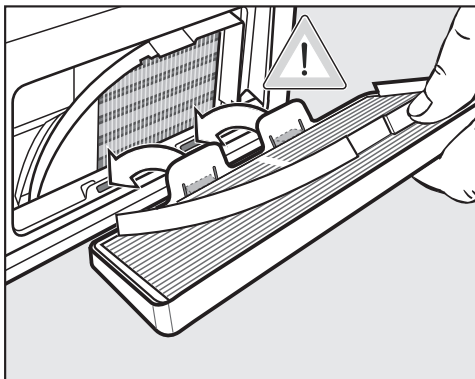

- Sæt gitteret i fornenen.
- Tryk gitteret fast foroven.

## Tørretumbler

⚠ Afbryd tørretumbleren fra elnettet.

⚠ Anvend ikke rengøringsmidler med opløsningsmidler, rengøringsmidler med skurende virkning eller glas- eller universalrengøringsmidler, da de kan beskadige kunststofoverflader og andre dele.

⚠ Tørretumbleren må aldrig oversprøjtes med vand.



- Rengør kun tørretumbleren med en let fugtig, blød klud med et mildt rengøringsmiddel.
- Rengør tætningslisten på indersiden af døren hele vejen rundt med en fugtig klud.
- Tør alt af med en blød klud.
- Tromlen og øvrige dele af stål kan ønsket rengøres med et rengøringsmiddel beregnet til rustfrit stål.

## Hvad nu, hvis . . .





De fleste fejl og funktionsforstyrrelser, der måtte opstå i den daglige drift, vil man selv kunne udbedre uden at bruge tid og penge på et servicebesøg. Nedenstående oversigt kan være en hjælp, når årsagen til en fejl skal findes, og fejlen skal udbedres. Men husk:

 Reparationer på de elektriske dele må kun foretages af autoriserede fagfolk. Reparationer foretaget af ukyndige kan medføre betydelig risiko for brugeren.

## Kontrol- og fejlmeddelelser i displayet

Fejl	Årsag og udbedring
 Kontroller tromleindhold. Tromlen er tom, eller tøjet er for tørt <b>lyser efter en programafbrydelse</b>	Dette er ingen fejl. Programafbrydelse kan forekomme i nogle programmer, når der er for lidt eller intet tøj i tørretumbleren, eller hvis tøjet allerede er tørt. ■ Åbn og luk døren, hvorefter der kan tørres videre. ■ Tør enkelte tøjstykker på programmet <i>Varm luft</i> .
 Teknisk fejl Hvis genstart ikke er mulig, kontaktes Miele Teknisk Service <b>Der vises eventuelt også et fejlnummer (fx F157).</b>	Det er ikke umiddelbart muligt at fastslå årsagen. ■ Følg anvisningen i displayet. ■ Start et program. Hvis programmet afbrydes igen, og der igen vises en fejlmelding, er der tale om en fejl. Kontakt venligst Miele Teknisk Service.

## Småfejl udbedres

Fejl	Årsag og udbedring
 Netafbrydelse Programstop Tryk på OK-tasten	Tørretumbleren er blevet slukket, eller der har været strømsvigt, mens tørreprocessen var i gang. <ul style="list-style-type: none"> <li>■ Når tørretumbleren tændes, bekræftes ved tryk på OK, hvorefter programmet skal startes igen.</li> </ul>
 Rens filteret i soklen	Filteret i soklen eller fnugfiltrenes flader er kraftigt tilstoppede. <ul style="list-style-type: none"> <li>■ Rens filtrene som beskrevet i afsnittet Rengøring og vedligeholdelse (Filter i soklen og Fnugfiltrenes flader).</li> <li>■ Slet opfordringen: Bekræft med OK.</li> </ul>
 Åbn gitteret for- neden i højre side Rens luftveje	Køleribberne bag gitteret kan blive tilstoppede af smudspartikler i den indsugede luft, og luftvejene kan være tilstoppede af fnug. <ul style="list-style-type: none"> <li>■ Foretag rengøring som beskrevet i afsnittet Rengøring og vedligeholdelse - Gitter nederst til højre/luftveje.</li> <li>■ Kontroller og rengør desuden filteret i soklen og fnugfiltrenes flader.</li> <li>■ Slet opfordringen: Bekræft med OK.</li> </ul> <p>Bemærk: Man har selv indflydelse på visning af denne opfordring via menuen Indstillinger - Rensning af luftveje.</p>
 Sæt filteret i soklen i, eller drej det	Filteret i soklen mangler, eller det er sat forkert i. <ul style="list-style-type: none"> <li>■ Kontroller filteret i soklen.</li> </ul> <p>Hvis filteret tages ud under et tørreforløb, afbrydes programmet.</p>
 Fejl i vandafløb. Kontroller afløbet.	Der er knæk på afløbsslangen. <ul style="list-style-type: none"> <li>■ Fejlen udbedres.</li> <li>■ Fejlmeddelelse slettes: Bekræft med OK.</li> </ul>

## Utilfredsstillende tørreresultat



Fejl	Årsag og udbedring
<p><b>Tøjet er ikke blevet tilstrækkelig tørt.</b></p>	<p>Der er blevet fyldt forskellige tekstiltyper i tørretumbleren.</p> <ul style="list-style-type: none"> <li>■ Tør efter med programmet <i>Varm luft</i>.</li> <li>■ Vælg derefter et egnet program (se afsnittet Programoversigt i hæftet Første ibrugtagning, Programoversigt, Indstillinger).</li> </ul>
<p><b>Tøj eller fjerfyldte hovedpuder får en ubehagelig lugt ved tørringen.</b></p>	<p>Der har været anvendt for lidt vaskemiddel til tøjvask. Fjer kan få en speciel lugt, når de udsættes for varme.</p> <ul style="list-style-type: none"> <li>■ Tøjvask: Anvend tilstrækkeligt vaskemiddel.</li> <li>■ Hovedpuder: Luft disse uden for tørretumbleren.</li> </ul>
<p><b>Der opstår statisk elektricitet på syntetiske tekstiler efter tørring.</b></p>	<p>Der er tendens til, at der opstår statisk elektricitet på syntetiske stoffer.</p> <ul style="list-style-type: none"> <li>■ Hvis man ved vask af tøjet bruger skyllemiddel i sidste hold skyllevand, opstår der mindre statisk elektricitet ved tørring.</li> </ul>
<p><b>Der er dannet fnug.</b></p>	<p>Under tørringen løsnes de fnug, der hovedsagelig opstår, når man har tøjet på, og når det vaskes. Påvirkningen i tørretumbleren er derimod ringe.</p> <p>De fnug, der dannes, opfanges i fnugfiltrene og finfilteret og kan let fjernes.</p> <ul style="list-style-type: none"> <li>■ Se afsnittet Rengøring og vedligeholdelse.</li> </ul>

# Småfejl udbedres

## Andre problemer

Fejl	Årsag og udbedring
<b>Tørringen varer meget længe eller afbrydes.*</b>	Der er for varmt i opstillingsrummet. ■ Luft grundigt ud.
	Vaskemiddelrester, hår og små fnug kan have forårsaget tilstopninger. ■ Rengør fnugfiltrene og filteret i soklen. ■ Fjern synlige fnug nederst til venstre bag klappen til varmevekslerummet og fra køleribberne (se afsnittet Rengøring og vedligeholdelse).
	Køleribberne bag gitteret nederst til højre er tilsmudsede. ■ Foretag rengøring som beskrevet i afsnittet Rengøring og vedligeholdelse - Gitter nederst til højre/luftveje.
	Fnugfiltrene og filteret i soklen er sat i, mens de var våde. ■ Fnugfiltrene og filteret i soklen skal være tørre.
	Tøjet er for vådt. ■ Centrifuger med højere omdrejningstal i vaskemaskinen.
	Der er fyldt for meget tøj i tromlen. ■ Vær opmærksom på programmernes maksimale tøjmenge.
	På grund af metallynlåse registreres tøjets fugtighedsgrad ikke nøjagtigt. ■ Fremover bør alle lynlåse åbnes. ■ Hvis problemet opstår igen, bør dette tøj tørres på programmet <i>Varm luft</i> .
	<b>* Inden ny programstart:</b> ■ Sluk tørretumbleren, og tænd den igen.
<b>Der høres driftslyde (pi-belyde/brummen).</b>	Dette er ikke en fejl! Kompressoren arbejder. Der er tale om normale driftslyde, som skyldes, at kompressoren arbejder.



Fejl	Årsag og udbedring
<b>Der er ikke lys i tromlen.</b>	<p>Lyset i tromlen slukker automatisk (energibesparende).</p> <ul style="list-style-type: none"> <li>■ Sluk tørretumbleren, og tænd den igen.</li> <li>■ En defekt pære kan udskiftes: Fremgangsmåden er beskrevet sidst i dette afsnit.</li> </ul>
<b>Strømafbrydelse</b>	<p>Det er ikke umiddelbart muligt at fastslå årsagen.</p> <ul style="list-style-type: none"> <li>■ Tænd tørretumbleren ved tryk på , når strømmen vender tilbage.</li> <li>■ Bekræft med <i>OK</i>.</li> </ul>
<b>Der kan ikke startes noget program; displayet er mørkt</b>	<p>Der er ingen strømtilførsel.</p> <ul style="list-style-type: none"> <li>■ Er stikket til tørretumbleren sat i stikkontakten?</li> <li>■ Er døren lukket?</li> <li>■ Er sikringen intakt?</li> </ul>
	<p>Tørretumbleren slukker automatisk, hvis der ikke foretages betjening inden for 15 minutter, efter at den er blevet tændt.</p> <ul style="list-style-type: none"> <li>■ Tænd tørretumbleren.</li> </ul>
	<p>Efter en strømafbrydelse skal der, når strømmen vender tilbage, bekræftes ved tryk på <i>OK</i>, hvorefter programmet skal startes igen.</p>
<b>Displayet er mørkt, og lyset i Start-tasten blinker langsomt.</b>	<p>Displayet slukker automatisk for at spare energi (standby).</p> <ul style="list-style-type: none"> <li>■ Når der fx trykkes på en tast, kommer der lys i displayet.</li> </ul>
<b>Displayteksten er på et andet sprog.</b>	<p>Sprogindstillingen er blevet ændret.</p> <ul style="list-style-type: none"> <li>■ Foretag sprogindstilling. Undermenuen Sprog kan genkendes på fanesymbolet .</li> </ul>
<b>Lyset i Start-tasten blinker, når der vælges program.</b>	<p>Det blinkende lys angiver, at et program kan startes.</p> <ul style="list-style-type: none"> <li>■ Efter programstart lyser tasten konstant.</li> </ul>

# Småfejl udbedres

## Pæren udskiftes

⚠ Afbryd tørretumbleren fra elnettet.

- Åbn døren.

Øverst i døråbningen sidder pæreafdækningen, der kan klappes op.

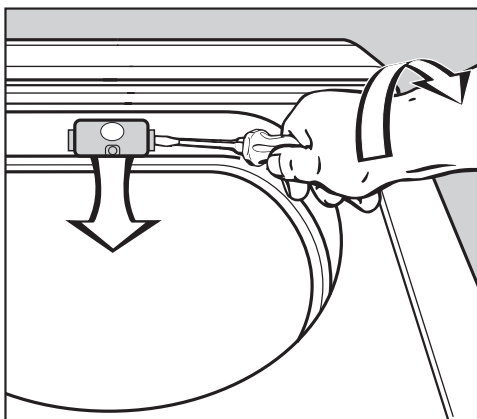

- Et stykke værktøj\* skubbes med et let tryk ind under pæreafdækningens kant i siden.

\* fx en bred kærnskruetrækker

- Med et let tryk kan man åbne afdækningen ved at dreje hånden.

Afdækningen klappes nedad.

Temperaturbestandige pærer kan købes ved telefonisk henvendelse til vor reserveredelsekspedition på tlf. 43 27 13 50.

⚠ Pæren skal være af samme type og må maks. have den effekt, der er angivet på typeskiltet og på afdækningen.

- Skru pæren ud ved at dreje venstre om.

- Sæt en ny pære i.

- Vip afdækningen op igen, og tryk den på plads i begge sider.

⚠ Sørg for, at afdækningen sidder rigtigt. Ellers kan der trænge fugt ind i den, hvorved der kan opstå en defekt (kortslutning).

## Mieles dag til dag-service

Vores kørende teknikere er faguddannede specialister, som løbende gennemgår uddannelse på Miele service-skole. Teknikerne er placeret centralt over hele landet og står klar til at rykke ud til kunderne med kort varsel, dirigeret fra vores hovedkontor i Glostrup.

Servicevognene er udstyret med alt, hvad der normalt skal bruges til en reparation. Teknikerne er derfor oftest i stand til at løse problemerne på stedet. Det er derfor sjældent nødvendigt at vente mere end én dag på, at produktet igen er klar efter et driftsstop.

## Service-hotline

Det er altid muligt at få teknisk bistand ved henvendelse til Miele. Vi har tekniske eksperter klar til at bistå med råd og vejledning.

## Mieles garanti

Vi yder 12 måneders garanti på alle fabriksnye Miele produkter og reparationer.

## At forebygge er bedre end at helbrede

Selv om Miele produkter er driftssikre, kan de også vise symptomer på, at noget er på vej til at fungere mindre effektivt eller gå i stykker. Derfor er vores serviceabonnement langt den billigste forsikring mod ubehagelige overraskelser i form af driftsforstyrrelser eller driftsstop. Når der sættes ind i tide, viser det sig heldigvis ofte, at det kun er en mindre reparation eller udskiftning, der skal til, før alt igen fungerer, som det skal. Det betyder både tidsmæssige og driftsøkonomiske besparelser.

## Tegn et serviceabonnement

Ved tegning af et serviceabonnement hos os i forbindelse med køb af et nyt Miele produkt eller inden produktet er 3 år gammelt, dækker vi arbejds løn, kørsel og reservedele. Det er også muligt at få en specialaftale, hvor vores teknikere kommer på forebyggende besøg.

Miele Teknisk Service kan tilkaldes fra mandag til torsdag mellem kl. 8.00 og 16.00, fredag mellem kl. 8.00 og 15.30.

## Servicebestilling:

telefon 43 27 13 10

eller telefax 43 27 13 09

Eller på internettet: [www.miele.dk](http://www.miele.dk)

# Opstilling og tilslutning

## Front

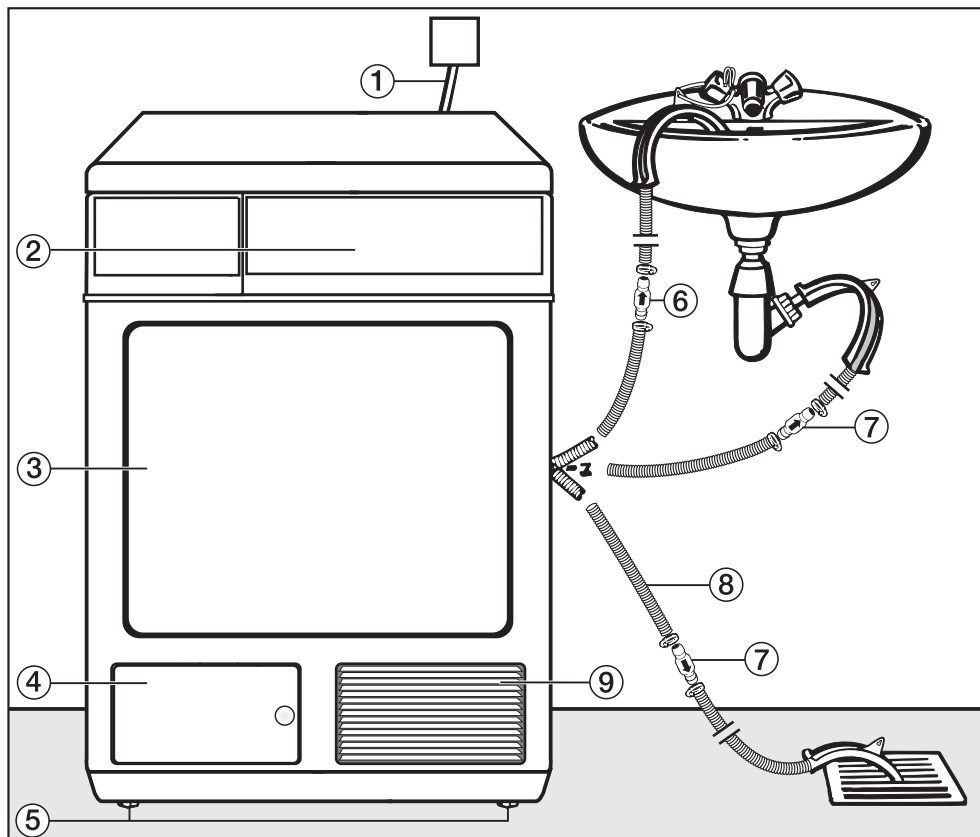

- ① Tilslutningsledning
- ② Betjeningspanel
- ③ Dør
- ④ Fnugrumsklap (til filter i soklen)  
(åbn kun, når der kommer en opfordring i displayet)
- ⑤ 4 ben, der kan reguleres
- ⑥ Tilbageløbsventil, anbefales
- ⑦ Tilbageløbsventil, nødvendig
- ⑧ Afløbsslange til kondensvand
- ⑨ Gitter nederst til højre = Åbning til luftkøling  
(åbn kun, når der kommer en opfordring i displayet)

## Bagside

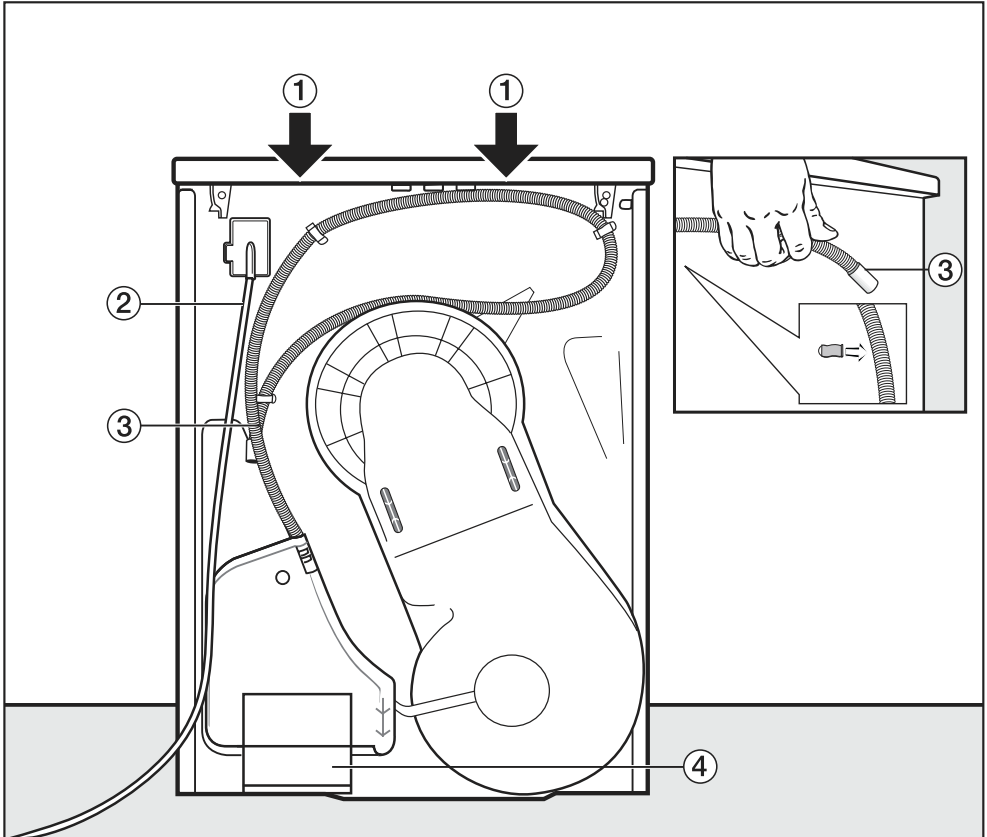

- ① Gribeområder under toppladen til transport
- ② Tilslutningsledning
- ③ Afløbsslange til kondensvand
- ④ Åbning til luftkøling

# Opstilling og tilslutning

## Opstillingsforhold

### Set fra siden

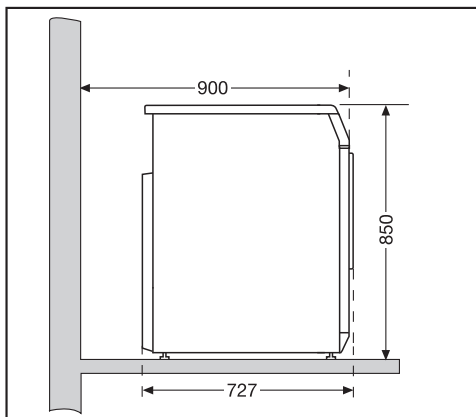

### Stålsokkel

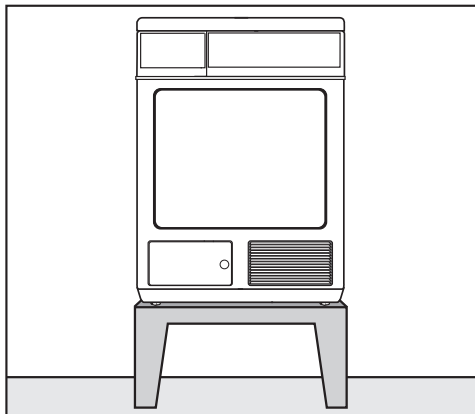

Stålsokkel\* (åbne eller lukkede sokler)

### Set oppefra

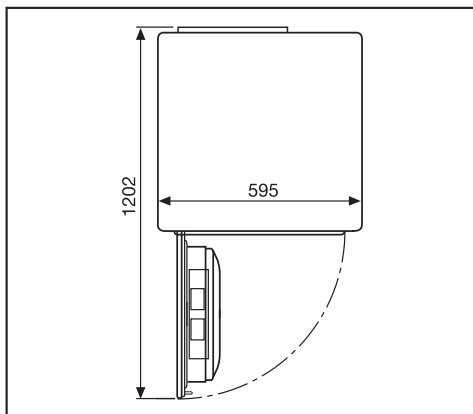

### Vaske/tørre-søjle

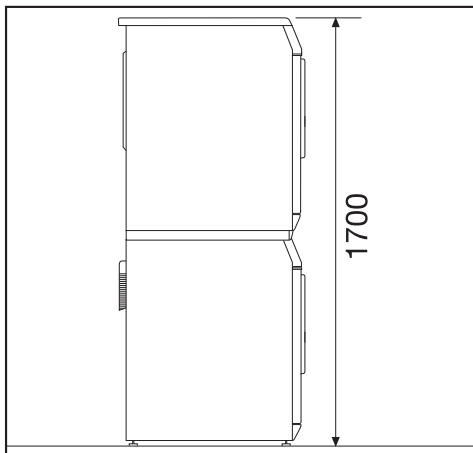

Der skal anvendes et sammenbygningsbeslag\*. Monteringen skal foretages af Miele Teknisk Service.

\* Miele ekstraudstyr

### Opstilling

⚠ Inden for det område, tørretumblersens dør kan svinges op, må der ikke være en dør, der kan låses, en skydedør eller en dør med modsat hængsling.

### Tørretumbleren transporteres til opstillingsstedet

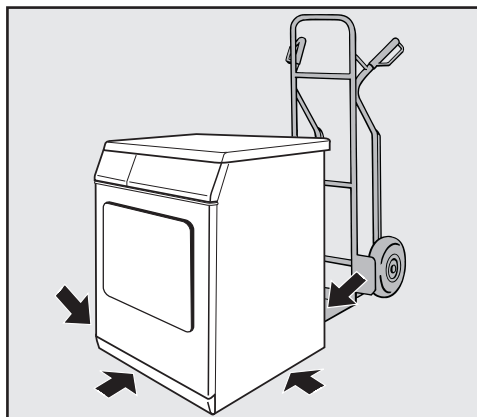

Ved transport kan man tage fat i gribeområderne i den del af toppladen, der rager ud over tørretumbleren bagtil. Tørretumbleren kan flyttes fra emballagebunden til opstillingsstedet ved at tage fat i dens forreste ben og i udhængt bagtil.

⚠ Ved transport af tørretumbleren skal man sørge for, at den står helt stabilt.

⚠ Ved liggende transport: Tørretumbleren må kun vippe om på venstre side!

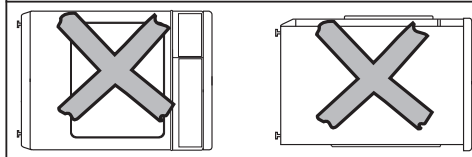
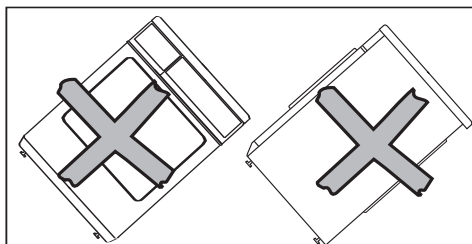
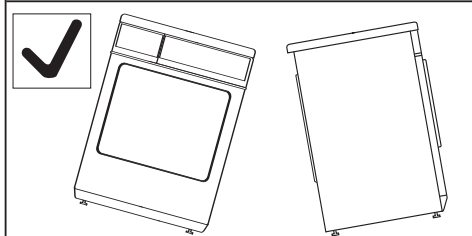
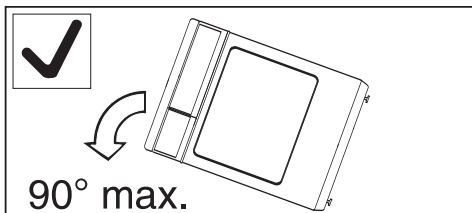

⚠ Hvis transporten ikke foretages som beskrevet her, skal tørretumbleren stå stille i ca. 1 time, inden den tilsluttes. Ellers kan varmepumpen blive beskadiget!

# Opstilling og tilslutning

## Tørretumbleren justeres

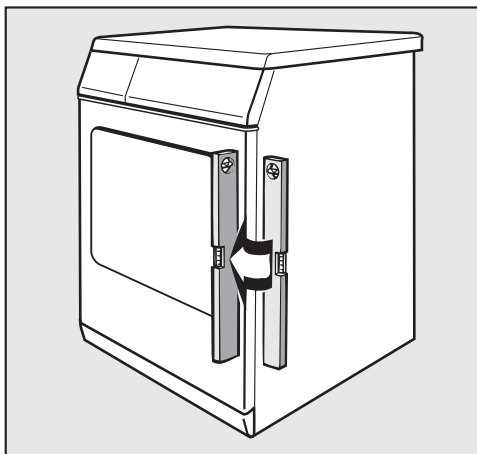

Tørretumbleren skal stå i vater for at kunne fungere korrekt.

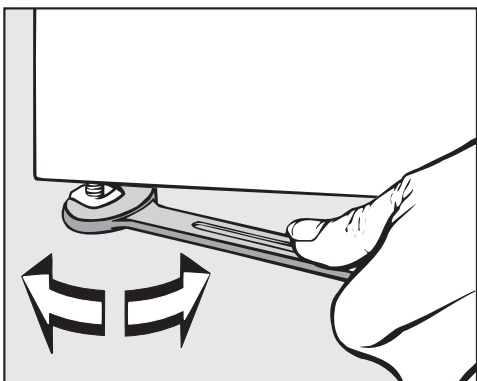

Eventuelle ujævnheder i gulvet udlignes ved at justere benene.

**!** Ventilationsåbningerne må aldrig tildækkes! For at sikre tilstrækkelig lufttilførsel må luftspalten mellem tørretumblerens underside og gulvet ikke reduceres af sokkellister, højluvede tæpper el.lign.

Denne tørretumbler kan ikke underbygges.

## Tørretumbleren sikres mod at forrykke sig

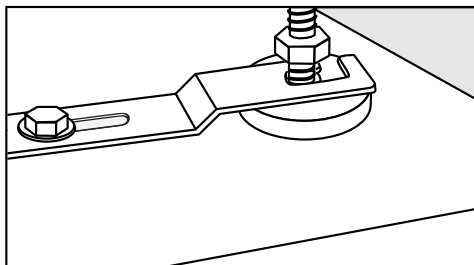

**!** Fastgør tørretumblerens to forreste ben med de medfølgende monteringsbøjler.



## Betalingsystem

Tørretumbleren kan udstyres med et betalingssystem (Miele ekstraudstyr). I så fald skal Miele Teknisk Service foretage en indstilling i tørretumblerelektronik og tilslutte betalingssystemet.

### – Vejledning til Miele Teknisk Service:

 Ved tilslutning af et betalingssystem skal stikket på tryktastaturet (se monteringsdiagrammet) flyttes fra leveringspositionen til positionen for brug af betalingssystem. Hvis dette ikke overholdes, kan der opstå fejlfunktioner på betalingssystemet.

## Opstillingslokalet udluftes

- Den køleluft, der suges ind under tørringen, afgives igen af tørretumbleren i opvarmet tilstand. Sørg derfor for tilstrækkelig ventilation i rummet; dette er især vigtigt i små rum.
- Sørg for, at rumtemperaturen ikke er for høj. Hvis der er andre varmeafgivende produkter i rummet, skal der sørges for tilstrækkelig udluftning, eller sluk evt. de pågældende produkter.

Ellers øges programtiden og energiforbruget.

# Opstilling og tilslutning

## Afløbsslange til kondensvand

Det kondensvand, der dannes under tørringen, pumpes ud via afløbsslangen på tørretumblersens bagside.

### Afløbsslangen placeres

 Træk ikke i afløbsslangen, og undlad at udvide den eller lave knæk på den.

Ellers kan den blive beskadiget!

- Anvend den buede holder for at undgå knæk på afløbsslangen.

Afløbsslangens længde: 1400 mm  
Udpumpningshøjde: 1000 mm  
Medfølgende slangeforlængelse (inkl. stikforbindelse): 1950 mm

Denne tørretumbler skal ved visse tilslutningsforhold udstyres med en tilbageløbsventil (tilbehør). Se Muligheder for vandafløb

 Uden tilbageløbsventil kan vand løbe tilbage i tørretumblersen eller blive suget tilbage og løbe ud. Dette kan forårsage skader.

## Muligheder for vandafløb

Slangen hænges over kanten på en vask

- Sørg for, at slangen ikke kan rutsje ned (fx ved at binde den fast)! Ellers kan der løbe vand ud, som kan forårsage skader.
- Anvend tilbageløbsventilen, hvis slangeenden kan blive dypet ned i vand.

Slangen lægges til et gulvafløb

- Anvend altid tilbageløbsventilen.

Fast tilslutning til en vandlås på en håndvask

- Anvend altid tilbageløbsventilen.

Forskellige tilslutningsmuligheder, hvor der også er tilsluttet fx en vaske- eller en opvaskemaskine

- Anvend altid tilbageløbsventilen.

### Eksempel: Fast tilslutning til en vandlås på en håndvask

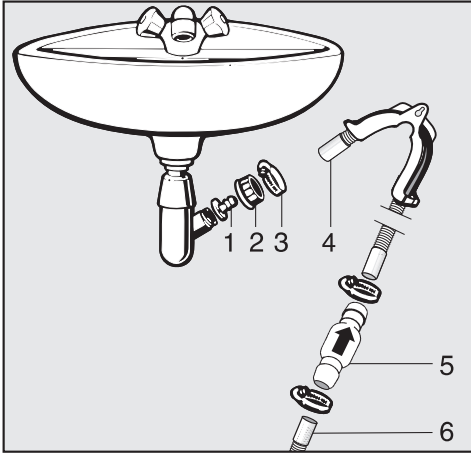

1. Adapter
2. Omløbermøtrik
3. Spændbånd
4. Slangeforlængelse
5. Tilbageløbsventil og spændbånd
6. Tørretumblerens afløbsslange

- Monter adapteren **1** på vandlåsen med omløbermøtrikken **2**. Som regel er håndvaskens omløbermøtrik forsynet med en skive, der skal tages af.
- Sæt slangeenden **4** på adapteren **1**.
- Skru spændbåndet **3** fast lige bag omløbermøtrikken med en skrue-trækker.
- Monter tilbageløbsventilen **5** i tørretumblerens afløbsslange **6**.

Tilbageløbsventilen **5** skal monteres således, at pilen peger i flyderetning (i retning mod håndvasken).

- Fastgør tilbageløbsventilen med spændbåndene.

# Opstilling og tilslutning

## Eltilslutning

Tørretumbleren leveres med et stik godkendt i EU, som dog ikke må anvendes i en dansk installation, da tørretumbleren derved ikke jordforbindes iht. Stærkstrømsbekendtgørelsen. Udskiftning til dansk stik skal foretages af en autoriseret elinstallatør. Alternativt kan der anvendes en adapter til overgang mellem Schuko-stikprop og dansk jordingsystem. En sådan kan købes ved telefonisk henvendelse til vor reserve-delsekspedition på tlf. 43 27 13 50 (best.nr. 9666).

Tilslutningsstikket skal altid være let tilgængeligt, så strømmen til tørretumbleren nemt kan afbrydes.

 De påkrævede tilslutningsdata er anført på typeskiltet. Disse angivelser skal stemme overens med strømforholdene på opstillingsstedet.

Tilslutning må kun foretages til et reglementeret installeret elnet.

Af sikkerhedsmæssige grunde bør der aldrig anvendes en forlængerledning (risiko for brand ved overophedning).

Hvis tørretumbleren tilsluttes til en fast installation, skal der på installationsstedet være en separationsanordning til hver pol. Som separationsanordning gælder afbrydere med en kontaktåbning på mere end 3 mm. Hertil hører fx LS-kontakter, sikringer og relæer (IEC/EN 60947). Tilslutningen må kun foretages af en autoriseret elinstallatør.

Stikforbindelsen eller sikkerhedsafbryderen skal altid være tilgængelig.

 Hvis tørretumbleren afbrydes fra nettet, skal sikkerhedsafbryderen kunne lukkes, eller separationsstedet skal kunne overvåges hele tiden.

Geninstallation af tilslutningen, ændringer i anlægget eller kontrol af jordledningen, inkl. konstatering af rigtig sikring, må kun foretages af autoriserede fagfolk, da disse er bekendt med de forskellige regler og de særlige krav fra elforsyningsselskabet.

**Skal ekstrabeskyttes, jf. Stærkstrømsbekendtgørelsen.**

## Tekniske data

Højde	850 mm
Bredde	595 mm
Dybde	727 mm
Dybde med åben dør	1202 mm
Vægt	79,5 kg
Tromlevolumen	130 l
Fyldningsmængde	6,5 kg (vægt på tørt tøj)
Slangelængde	1400 mm
Tilslutningsledningens længde	2000 mm
Tilslutningsspænding	Se typeskiltet
Tilslutningsværdi	Se typeskiltet
Sikring	Se typeskiltet
Godkendelser	Se typeskiltet
Pærens effekt	Se typeskiltet
Kølemiddeltype og -mængde	Se typeskiltet
Maks. gulvbelastning under drift	925 N
Produktsikkerhedsnorm	Iht. EN 10472, EN 60335
Lydniveau på arbejdsstedet iht. EN ISO 11204/11203	< 70 dB re 20 µPa







Miele A/S  
Erhvervsvej 2  
Postboks 1371  
DK-2600 Glostrup  
Tlf. 43 27 11 00  
Hovedtelex 43 27 11 09  
Reserveafdel. telex 43 27 13 69  
Miele Teknisk Service telex 43 27 13 09  
Internet: [www.miele.dk](http://www.miele.dk)  
E-mail: [info@miele.dk](mailto:info@miele.dk)

Miele & Cie. KG  
Carl-Miele-Straße 29  
33332 Gütersloh  
Tyskland

